

Baoli KBET 15-18

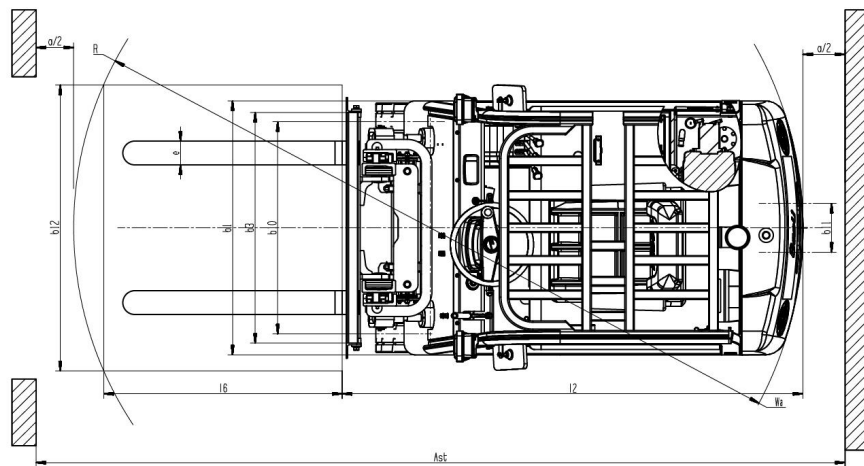

Baoli

1.1	Costruttore		KION BAOLI
1.2	Modello		KBET 15
1.3	Trazione: elettrica, diesel, benzina, GPL		Elettrico
1.4	Tipo di guida: manuale, operatore in piedi, operatore seduto		Seduto
1.5	Portata	Q (t)	1.5
1.6	Baricentro del carico	c (mm)	500
1.8	Distanza del carico	x (mm)	365
1.9	Interasse	y (mm)	1295
2.1	Peso proprio	Kg	3130
2.2	Peso sull'asse a carico ant/post	Kg	3900/730
2.3	Peso sull'asse a vuoto ant/post	Kg	1500/1630
3.1	Gommatura		S/E
3.2	Dimensione gomme anteriori		18x7-8
3.3	Dimensione gomme posteriori		16x6-8
3.5	Numero ruote ant/post (x = ruota di trazione)		2x/2
3.6	Carreggiata anteriore	b10 (mm)	890
3.7	Carreggiata posteriore	b11 (mm)	205
4.1	Inclinazione colonna/forche av/ind	α/β (°)	5/7
4.2	Altezza colonna abbassata	h1 (mm)	2005
4.3	Alzata libera	h2 (mm)	122
4.4	Altezza di sollevamento	h3 (mm)	3000
4.5	Altezza colonna sfilata	h4 (mm)	3945
4.7	Altezza tetto di protezione	h6 (mm)	2015
4.8	Altezza sedile	h7 (mm)	958
4.12	Altezza gancio di traino	h10 (mm)	600
4.19	Lunghezza totale	l1 (mm)	2850
4.20	Lunghezza incluso spessore forche	l2 (mm)	1930
4.21	Larghezza totale	b1/b2 (mm)	1066
4.22	Dimensioni forche in accordo a ISO 2331	s/e/l (mm)	35x120x920
4.23	Classe/tipo piastra portaforche in accordo a ISO 2328 A, B		II A
4.24	Larghezza piastra portaforche	b3 (mm)	968
4.31	Distanza dal suolo sotto la colonna a carico	m1 (mm)	120
4.32	Distanza dal suolo sotto l'asse anteriore a carico	m2 (mm)	110
4.34.1	Corridoio stivaggio 1000 x 1200 trasversale	Ast (mm)	3241
4.34.2	Corridoio stivaggio 800 x 1200 longitudinale	Ast (mm)	3441
4.35	Raggio di volta	Wa (mm)	1550
4.36	Minimo raggio interno di curvatura	b13 (mm)	-
5.1	Velocità di marcia a carico/a vuoto	km/h	14/15.5
5.2	Velocità di sollevamento a carico/a vuoto	m/s	0,300/0,470
5.3	Velocità di abbassamento a carico/a vuoto	m/s	0,460/0,420
5.8	Massima pendenza superabile a carico/a vuoto	%	20/20
5.10	Freno di servizio		Mecc/ldr
6.1	Potenza motore trazione S2 60 min	kW	2x6.5
6.2	Potenza motore sollevamento S3 15%	kW	16.5
6.4	Voltaggio batteria/capacità nominale K5	V/Ah	48 / 505/525/595
6.5	Peso batteria	kg	810~920
6.6	Consumo energia in accordo al ciclo VDI	kWh/h	5.4
10.1	Pressione di lavoro per attrezzature	bar	160
10.7	Livello sonoro in accordo a EN 12053	dB (A)	≤75

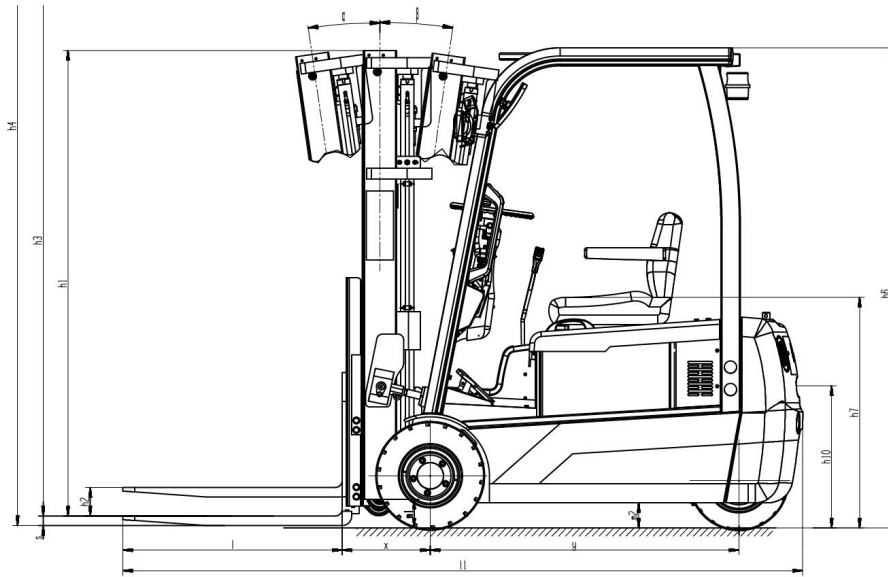

KBET 15

Tipo colonna	H3	Portata a baricentro 500 mm	Portata a baricentro 500 mm - con traslatore laterale	H1	H4 con griglia reggicarico	H2 senza griglia reggicarico	H2 con griglia reggicarico	Angolo di brandeggio av/ind
VM Tele	3000	1500	1350	2005	4042	140	140	5/7
	3300	1500	1350	2145	4342	140	140	5/7
	3500	1500	1350	2245	4542	140	140	5/7
	4000	1400	1250	2545	5042	140	140	5/7
VFM 2 stadi	3000	1500	1350	2005	4042	1500	993	5/7
	3500	1500	1350	2245	4542	1690	1243	5/7
	4000	1400	1250	2545	5042	1890	1543	5/7
VFHM triplex	4350	1310	1160	2065	5392	1525	1063	3/5
	4500	1270	1120	2115	5542	1575	1183	3/5
	4700	1220	1070	2185	5742	1645	1183	3/5
	5000	1100	950	2315	6042	1775	1313	3/5
	5500	850	700	2465	6542	1925	1463	3/5
	6000	600	450	2665	7042	2125	1663	3/5

KBET 15-18-20

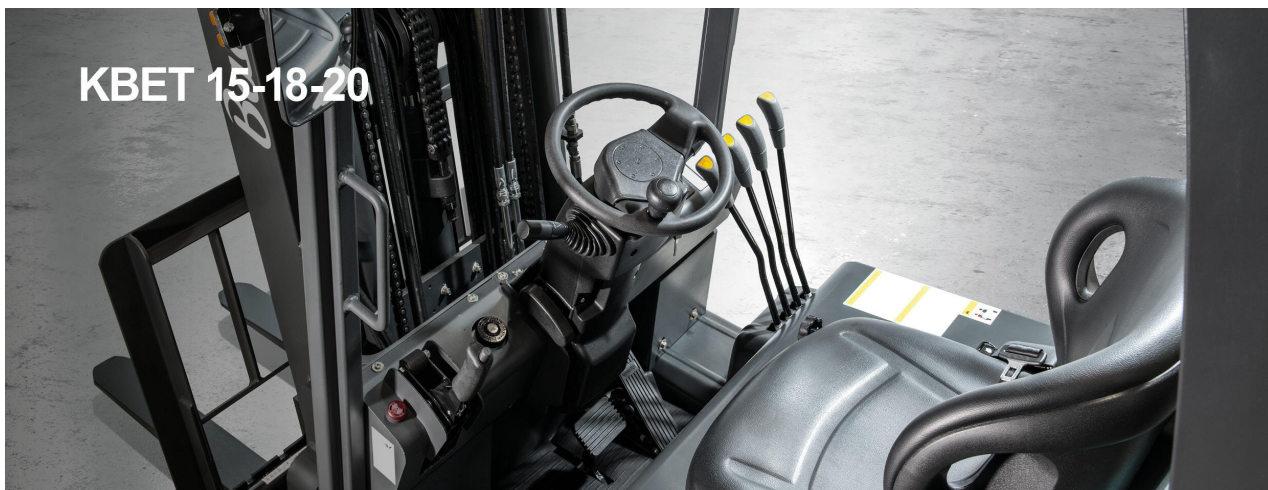

I carrelli elevatori elettrici a tre ruote KBET 15-18-20 sono disponibili con capacità di carico di 1.500, 1.800 e 2.000 kg. Questi carrelli sono la sintesi perfetta tra produttività ed economia di utilizzo. L'asse anteriore bimotore e la trasmissione di alta qualità garantiscono un'eccellente movimentazione. Il sistema di riduzione della velocità in curva migliora la sicurezza del mezzo e riduce l'usura delle gomme anteriori.

I carrelli elevatori KBET 15-18-20 garantiscono una buona visibilità in tutte le direzioni di marcia. Le versioni da 1,5 e 1,8 tonnellate sono dotate di un sedile di guida basso per il massimo comfort dei conducenti che salgono e scendono spesso dal carrello. La versione da 2,0 tonnellate offre una postazione di guida rialzata per migliorare la visibilità durante il trasporto di carichi elevati. Il vano batteria più grande aumenta la produttività e l'autonomia.

Dotati di freni a disco a bagno d'olio esenti da manutenzione, i carrelli elevatori KBET 15-18-20 garantiscono una frenata efficiente e precisa. Sono inoltre dotati di un sistema di frenata elettrica automatica per una maggiore sicurezza di guida, e parte dell'energia di frenata viene recuperata. I motori di azionamento e di sollevamento, così come il controller elettronico, sono realizzati da un produttore globale di componenti elettronici di alta qualità. I telai dei motori sono realizzati in alluminio e forniscono un'efficienza termica ottimale anche sotto sforzo. Le principali funzioni di guida possono essere parametrizzate. Sul display, il conducente può scegliere tra un profilo a prestazioni ridotte per una movimentazione più delicata, e un profilo più potente per la movimentazione in aree aperte. Il design di questi carrelli offre un'ottima accessibilità a tutti i componenti e facilita le operazioni di manutenzione.

Tecnologia

- ✓ Tecnologia a corrente alternata – non richiede manutenzione
- ✓ Sensore di sterzo e riduzione automatica della velocità in curva
- ✓ Frenata rigenerativa
- ✓ Motori IP 54
- ✓ Corsia di lavoro 3,4 metri
- ✓ Impostazioni di prestazione regolabili
- ✓ Montante robusto: due stadi, due stadi con alzata libera, tre stadi con alzata libera
- ✓ Traslatore agganciato o incorporato: migliori prestazioni di movimentazione merce
- ✓ Carrello da utilizzabile fino a -25 °C
- ✓ Batteria KBET 15-18: 48 V / 505 - 560 - 595 Ah
- ✓ Batteria KBET 20: 48 V / 625 - 700 Ah.

Ergonomia e postazione di lavoro

- ✓ Ottima visibilità in tutte le direzioni di marcia
- ✓ Disponibili leve frontali o laterali
- ✓ Display digitale che indica tutte le principali funzioni del carrello
- ✓ Selettore elettronico della direzione di marcia
- ✓ Sedile e piantone dello sterzo regolabili
- ✓ Disponibile mezza cabina e cabina completa.



Baoli KBET 15-18



Baoli

