

Baoli

KBE 25-35

KBE 25-35Li



1.1	Costruttore		KION BAOLI
1.2	Modello		KBE 35 G1
1.3	Trazione: elettrica, diesel, benzina, GPL		Elettrico
1.4	Tipo di guida: manuale, operatore in piedi, operatore seduto		Seduto
1.5	Portata	Q (t)	3.5
1.6	Baricentro del carico	c (mm)	500
1.8	Distanza del carico	x (mm)	509
1.9	Interasse	y (mm)	1785
2.1	Peso proprio	Kg	5430
2.2	Peso sull'asse a carico ant/post	Kg	7899/1031
2.3	Peso sull'asse a vuoto ant/post	Kg	2395/3035
3.1	Gommatura		S/E
3.2	Dimensione gomme anteriori		28X9-15
3.3	Dimensione gomme posteriori		6.5-10
3.5	Numero ruote ant/post (x = ruota di trazione)		2x/2
3.6	Carreggiata anteriore	b10 (mm)	1030
3.7	Carreggiata posteriore	b11 (mm)	953
4.1	Inclinazione colonna/forche av/ind	α/β (°)	6/10
4.2	Altezza colonna abbassata	h1 (mm)	2137
4.3	Alzata libera	h2 (mm)	150
4.4	Altezza di sollevamento	h3 (mm)	3000
4.5	Altezza colonna sfilata	h4 (mm)	4045
4.7	Altezza tetto di protezione	h6 (mm)	2230
4.8	Altezza sedile	h7 (mm)	1238
4.12	Altezza gancio di traino	h10 (mm)	705
4.19	Lunghezza totale	l1 (mm)	3738
4.20	Lunghezza incluso spessore forche	l2 (mm)	2738
4.21	Larghezza totale	b1/b2 (mm)	1268
4.22	Dimensioni forche in accordo a ISO 2331	s/e/l (mm)	50x150x1000
4.23	Classe/tipo piastra portaforche in accordo a ISO 2328 A, B		III A
4.24	Larghezza piastra portaforche	b3 (mm)	1100
4.31	Distanza dal suolo sotto la colonna a carico	m1 (mm)	137
4.32	Distanza dal suolo sotto l'asse anteriore a carico	m2 (mm)	165
4.34.1	Corridoio stivaggio 1000 x 1200 trasversale	Ast (mm)	4109
4.34.2	Corridoio stivaggio 800 x 1200 longitudinale	Ast (mm)	4309
4.35	Raggio di volta	Wa (mm)	2400
4.36	Minimo raggio interno di curvatura	b13 (mm)	672
5.1	Velocità di marcia a carico/a vuoto	km/h	15/15
5.2	Velocità di sollevamento a carico/a vuoto	m/s	0,370/0,440
5.3	Velocità di abbassamento a carico/a vuoto	m/s	0,370/0,440
5.8	Massima pendenza superabile a carico/a vuoto	%	16/20
5.10	Freno di servizio		Mecc/ldr
6.1	Potenza motore trazione S2 60 min	kW	13.6
6.2	Potenza motore sollevamento S3 15%	kW	21
6.4	Voltaggio batteria/capacità nominale K5	V/Ah	80 / 500/600
6.5	Peso batteria	kg	1470
6.6	Consumo energia in accordo al ciclo VDI	kWh/h	6.5
10.1	Pressione di lavoro per attrezzature	bar	200
10.7	Livello sonoro in accordo a EN 12053	dB (A)	68

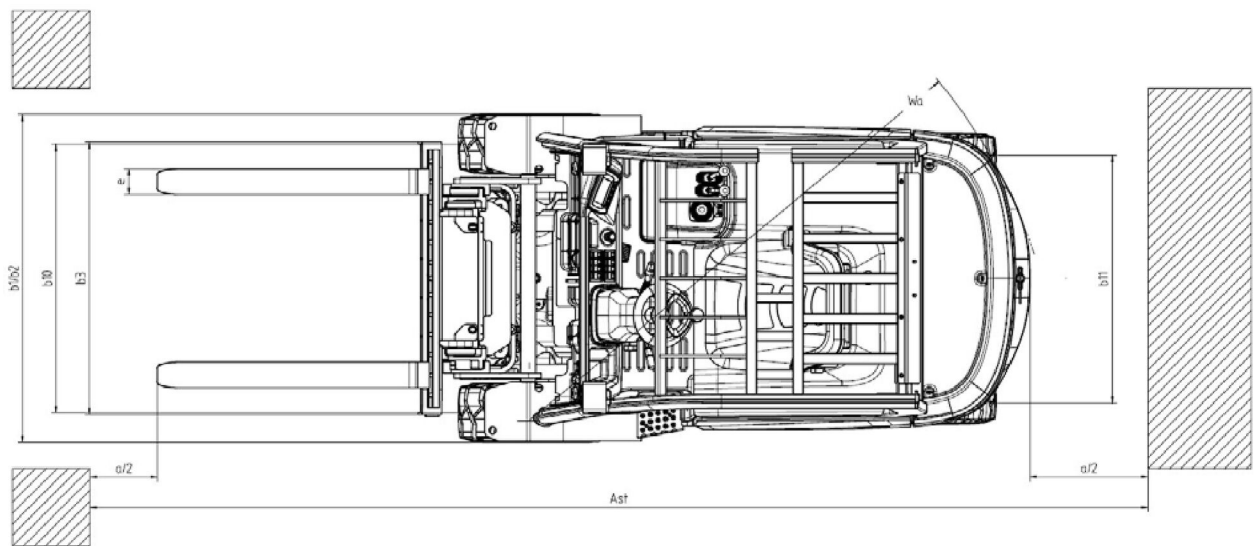
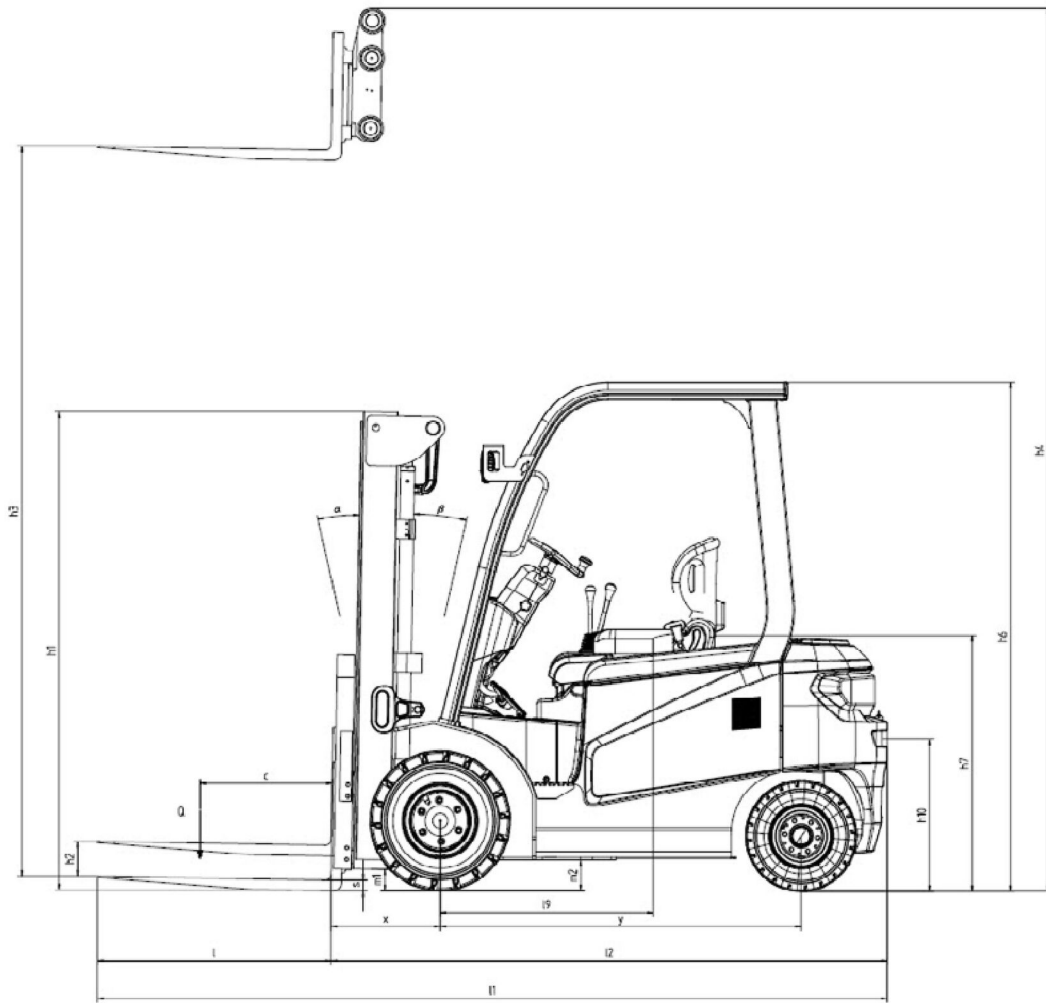

KBE 35 G1								
Tipo colonna	H3	Portata a baricentro 500 mm	Portata a baricentro 500 mm - con traslatore laterale integrato	Portata a baricentro 500 mm - con traslatore laterale agganciato	H1	H4	H2	Angolo di brandeggio av/ind
VM Tele	3000	3500	3500	3150	2147	3715	150	6/10
	3250	3500	3500	3150	2247	3965	150	6/10
	3500	3500	3500	3150	2447	4215	150	6/10
	4000	3500	3280	2950	2560	4715	150	6/6
	4500	3160	2850	2570	2997	5215	150	6/6
	5000	2690	2420	2180	3247	5715	150	6/6
	5500	2220	1980	1800	3497	6215	150	6/6
VFM 2 stadi	3000	3500	3500	3150	2112	3752	1353	6/10
	3300	3500	3500	3150	2312	4052	1553	6/10
	3500	3500	3500	3150	2412	4252	1653	6/10
	4000	3500	3280	2950	2712	4752	1952	6/6
	4500	3160	2850	2570	2962	5252	2203	6/6
VFHM triplex	4350	3020	2980	2430	2162	5102	1403	6/6
	4500	2790	2860	2250	2212	5552	1453	6/6
	4650	2500	2730	2070	2212	5552	1453	6/6
	4800	2500	2200	1950	2212	5552	1453	6/6
	5000	2500	2430	2170	2412	5752	1653	6/6
	5500	2220	2000	1780	2662	6252	1903	6/6
	6000	1810	1580	1390	2912	6752	2153	6/6
	6500	1400	1200	1000	3112	7252	2353	6/6

KBE 25-35 KBE 25-35Li

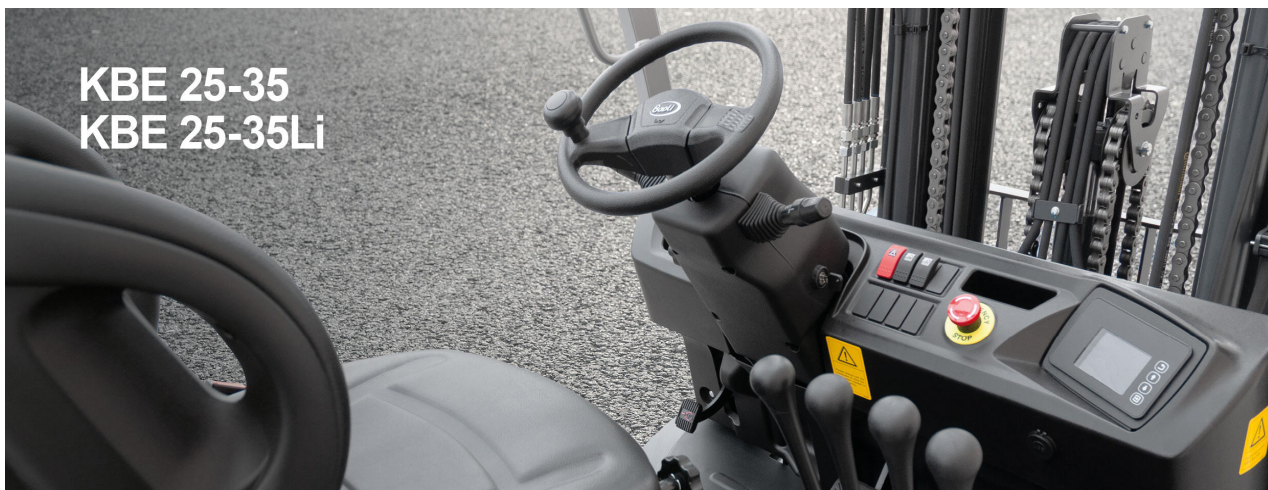

La serie KBE 25-35 è il carrello perfetto per tutte le applicazioni standard, unendo produttività, alta qualità ed economicità. Prodotto nello stabilimento di produzione "all'avanguardia" KION di Jinan, il KBE 25-35 è disponibile con capacità di carico di 2,5, 3,0 e 3,5 t ed è la scelta perfetta per quasi tutti i settori.

La solida lavorazione unita ad un'attenzione senza compromessi alla normativa CE, garantiscono un carrello di solida qualità per clienti la cui sicurezza è sempre una priorità.

Il montante di nuova concezione, alto fino a 6,5 metri, assicura agli operatori un controllo di movimentazione molto preciso e un'ottima visuale del carico e dell'ambiente circostante.

Il controller KION di ultima generazione gestisce le funzioni del carrello, prelevando l'alimentazione da batterie da 80V/360-450Ah (2,5t) e 80V/500-600Ah (3,0-3,5t).

Il KBE 25-35 è disponibile anche con batterie agli ioni di litio (80V/277-412Ah) come opzione. Le batterie al litio sono praticamente esenti da manutenzione in quanto non hanno bisogno di essere rabboccate con acqua e aumentano la disponibilità del carrello perché è consentita una breve ricarica intermedia.

Inoltre, mentre l'idrogeno prodotto dalle batterie al piombo durante la ricarica può trasformarsi in gas pericolosi, le batterie agli ioni di litio eliminano questo rischio. I motori elettrici e i componenti idraulici di alta qualità e il display di facile lettura, che fornisce al conducente importanti informazioni sullo stato del carrello, garantiscono ulteriore comfort e affidabilità. Per facilitare le procedure di manutenzione, il carrello elevatore offre un facile accesso a tutti i componenti. Il KBE è dotato di uno strumento diagnostico di nuova concezione, gestito tramite un'app su uno smartphone.

Tecnologia

- ✓ Tecnologia AC esente da manutenzione
- ✓ Controllore KION di nuova generazione
- ✓ Batteria agli ioni di litio disponibile: maggiore disponibilità del carrello, nessuna manutenzione, nessun gas pericoloso durante la ricarica
- ✓ Motori elettrici e componenti idraulici di alta qualità
- ✓ 3 programmi di marcia selezionabili: Economia, Efficienza, Prestazioni
- ✓ Nuovo strumento diagnostico azionabile con un telefono cellulare grazie all'app KEYS
- ✓ Frenata rigenerativa
- ✓ Robuste opzioni di montante: due stadi, due stadi di sollevamento libero, tre stadi di sollevamento libero
- ✓ Riduzione della velocità delle forche durante l'abbassamento
- ✓ Traslatore laterale a sospensione o integrato: carico e scarico rapido
- ✓ Luci a LED ad alta visibilità
- ✓ Freno di stazionamento a pedale

Ergonomia e postazione di lavoro

- ✓ Visibilità perfetta in tutte le direzioni grazie alle sezioni ottimizzate del montante e del tettuccio di protezione
- ✓ Vano operatore molto comodo e spazioso
- ✓ Tettuccio di protezione standard montabile a posteriori su cabina mezza e intera cabina
- ✓ Selettore elettronico della direzione di marcia
- ✓ Pedana molto spaziosa
- ✓ Vani portaoggetti e porte USB per la ricarica di dispositivi mobili

- ✓ Disponibilità di mezza cabina e cabina completa
- ✓ Display a colori con tutte le informazioni sullo stato del carrello
- ✓ Leve idrauliche laterali
- ✓ Sedile e piantone dello sterzo regolabili



Baoli KBE 25-35



