

F.I.M. NOLEGGI

KOMATSU



Miniescavatore

PC16R-3

Motore EU Stage V

POTENZA MOTORE
11,6 kW / 15,6 HP @ 2.600 rpm

PESO OPERATIVO
1.570 - 1.920 kg

CAPACITA' BENNA
0,03 - 0,06 m³

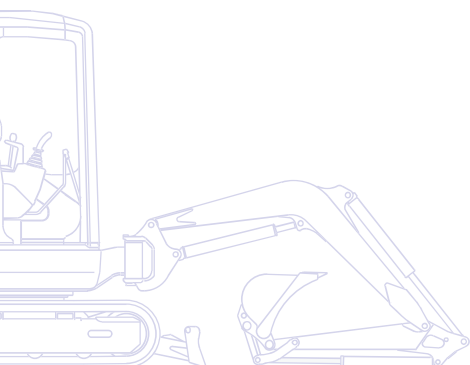

Specifiche tecniche

MOTORE

Motore di nuova generazione sviluppato per rispettare le norme più severe sulla riduzione delle emissioni.

Modello.....	Komatsu 3D67E-2A
Tipo	motore diesel 4 tempi a basse emissioni
Cilindrata	778 cm ³
N° cilindri	3
Potenza motore	
ad un regime di	2.600 rpm
ISO 14396	11,6 kW/15,6 HP
ISO 9249 (potenza netta)	11,2 kW/15,0 HP
Coppia max./regime.....	44,1 Nm/1.800 rpm
Raffreddamento.....	a liquido
Filtro aria.....	secco
Avviamento.....	elettrico con sistema di preriscaldamento dell'aria per avviamenti a freddo

PESO OPERATIVO

Massa in ordine di lavoro con benna standard, pieno di carburante, +75 kg operatore (ISO 6016).

Massa operativa con cingoli in gomma.....	1.570 kg
Massa operativa con cingoli in acciaio	1.630 kg
Cabina con riscaldamento	+120 kg (opzionale)
Carreggiata variabile.....	+170 kg

IMPIANTO IDRAULICO

Tipo	Komatsu CLSS
Pompe principali	1 a portata variabile
Portata massima	40,8 l/min
Pressione massima d'esercizio	21 MPa (210 bar)
Forza di strappo alla benna (ISO 6015).....	1.420 daN (1.450 kg)
Forza di strappo al braccio (ISO 6015):	

avambraccio da 965 mm	900 daN (920 kg)
avambraccio da 1.215 mm	715 daN (730 kg)

Le attrezzature di scavo sono completamente controllate da servocomandi a controllo proporzionale. Sollevando la leva di sicurezza poste sul supporto comandi tutti i movimenti vengono inibiti.

TRASMISSIONE

Tipo	completamente idrostatica a due velocità, controllata da 2 leve con pedali integrati e servocomandi
Motori idraulici.....	2 x pistoni assiali
Sistema di riduzione	riduttori epicicloidali
Forza di trazione.....	1.490 daN (1.520 kgf)
Velocità di avanzamento.....	2,2 / 4,2 km/h

ROTAZIONE

Motore a pistoni assiali. Ralla a singolo giro di sfere con dentatura interna temprata ad induzione. Lubrificazione del gruppo centralizzata.

Velocità di rotazione	8,9 rpm
-----------------------------	---------

LAMA

Tipo	struttura monoblocco elettrosaldata
Larghezza x altezza.....	1.020 x 250 mm
Sollevamento da terra	280 mm
Profondità di scavo	155 mm

SOTTOCARRO

Rulli inferiori (per lato).....	3
Larghezza soles.....	230 mm
Pressione al suolo (versione std).....	0,3 kg/cm ²

IMPIANTO ELETTRICO

Tensione di esercizio	12 V
Batteria	41 Ah
Alternatore.....	40 A
Motorino d'avviamento	1,2 kW

RIFORMIMENTI

Serbatoio carburante.....	19 l
Radiatore e impianto	3,1 l
Olio motore (riempimento).....	3,3 l
Serbatoio olio idraulico (riempimento).....	1,2 l

EMISSIONI

Emissioni Il motore Komatsu risponde a tutte le normative EU Stage V in materia di emissioni

Livelli di vibrazione (EN 12096:1997)*

 Mano/braccio..... ≤ 2,5 m/s² (incertezza K = 1,2 m/s²)

 Corpo

 ≤ 0,5 m/s² (incertezza K = 0,2 m/s²)

* per la valutazione del rischio secondo la direttiva 2002/44/EC, fare riferimento alla ISO/TR 25398:2006.

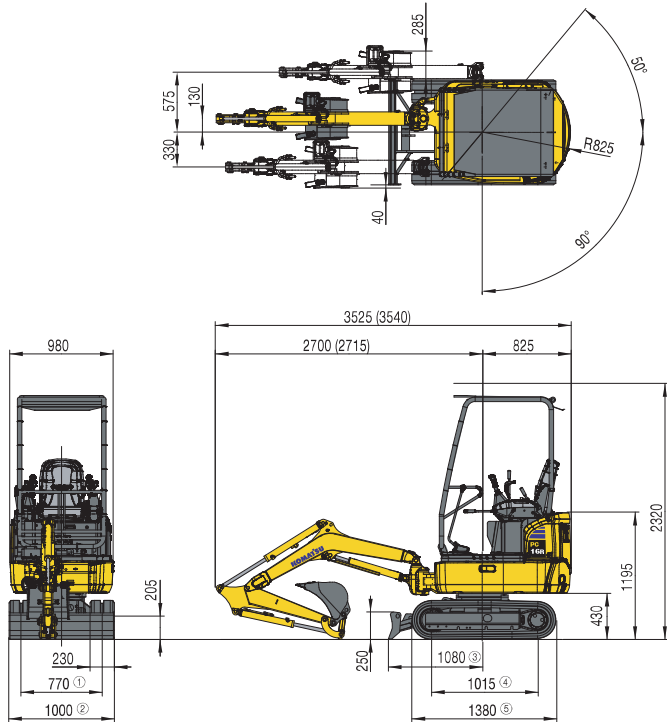

Versione HS:

- ① 750 - 1.070 mm
- ② 980 - 1.300 mm
- ③ 1.145 mm
- ④ 1.212 mm
- ⑤ 1.555 mm

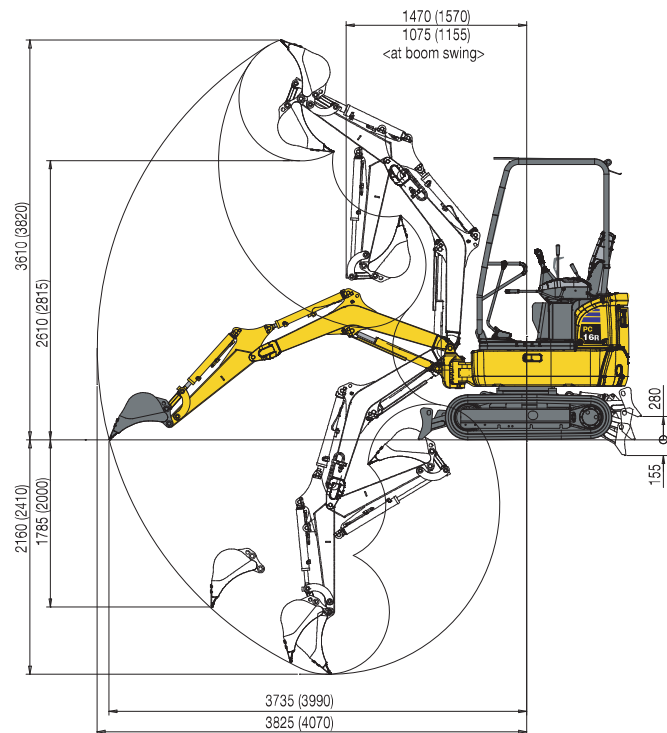

NOTE:

- I dati sono basati sulla ISO 10567 standard - le capacità di sollevamento sopra indicate comprendono un margine di sicurezza del 25% e non superano l'87% della capacità effettiva.
- I valori contrassegnati con asterisco (*) sono limitati dalle capacità idrauliche.
- Per queste capacità di sollevamento si presume che la macchina stia su una superficie uniforme e stabile.
- Il punto di sollevamento è un gancio ipotetico posto dietro la benna.

GAMMA BENNE

Larghezza mm	Capacità m ³ (ISO 7451)	Peso kg	N. denti
250	0,03	19	2
300	0,035	20	3
350	0,04	22	3
400	0,05	23	3
450	0,06	25	4

Tettuccio, cingoli in gomma, benna da 350 mm, lama abbassata

A - Distanza dal centro di rotazione B - Altezza al perno benna

BRACCIO DA 965 mm

B	2 m		2,5 m		3 m		Max. sbraccio	
	Front.	360°	Front.	360°	Front.	360°	Front.	360°
2 m	(*)286	(*)286	(*)278	230	-	-	(*)279	172
1 m	(*)486	299	(*)364	217	(*)303	163	(*)284	142
0 m	(*)600	278	(*)426	204	(*)324	157	(*)296	146
-1 m	(*)480	281	(*)331	206	-	-	(*)298	196

Unità: kg

BRACCIO DA 1.215 mm

B	2 m		2,5 m		3 m		Max. sbraccio	
	Front.	360°	Front.	360°	Front.	360°	Front.	360°
2 m	-	-	(*)229	(*)229	(*)235	168	(*)242	145
1 m	(*)417	302	(*)324	216	(*)276	161	(*)247	122
0 m	(*)584	273	(*)412	200	(*)317	152	(*)259	125
-1 m	(*)525	271	(*)373	197	-	-	(*)266	159

Unità: kg

Tettuccio, cingoli in gomma, benna da 350 mm, lama abbassata, versione HS

A - Distanza dal centro di rotazione B - Altezza al perno benna

BRACCIO DA 965 mm

B	2 m		2,5 m		3 m		Max. sbraccio	
	Front.	360°	Front.	360°	Front.	360°	Front.	360°
2 m	(*)286	(*)286	(*)278	(*)278	-	-	(*)279	(*)279
1 m	(*)486	(*)486	(*)364	353	(*)303	269	(*)284	237
0 m	(*)600	468	(*)426	340	(*)324	263	(*)296	244
-1 m	(*)480	471	(*)331	(*)331	-	-	(*)298	(*)298

Unità: kg

BRACCIO DA 1.215 mm

B	2 m		2,5 m		3 m		Max. sbraccio	
	Front.	360°	Front.	360°	Front.	360°	Front.	360°
2 m	-	-	(*)229	(*)229	(*)235	(*)235	(*)242	(*)242
1 m	(*)417	(*)417	(*)324	(*)324	(*)276	267	(*)247	209
0 m	(*)584	463	(*)412	336	(*)317	258	(*)259	214
-1 m	(*)525	461	(*)373	333	-	-	(*)266	(*)266

Unità: kg

F.I.M. NOLEGGI

ACCESSORI

MARTELLLO DEMOLITORE

