

DIMENSIONI

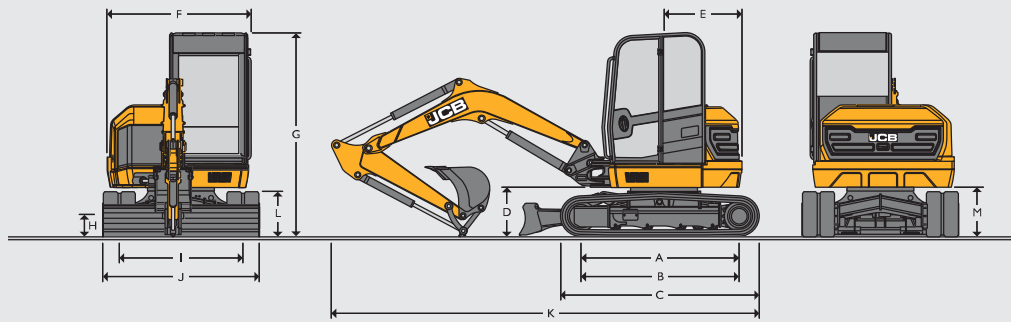

Modello		48z-i	51R-I	55z-i	57C-I	
A	Interasse ruote	mm	1985			
B	Lunghezza di appoggio del cingolo	mm	1985			
C	Lunghezza totale del carro - cingoli in gomma	mm	2490			
	Lunghezza totale del carro - cingoli in acciaio	mm	2490			
D	Luce libera supporto braccio	mm	631			
E	Raggio di rotazione posteriore	mm	975	1030	1000	1300
F	Larghezza complessiva della torretta	mm	1820	1850	1845	
G	Altezza filo cabina	mm	2551		2561	
H	Altezza minima da terra	mm	300			
I	Carreggiata	mm	1550			
J	Larghezza totale del carro	mm	1950			
K	Lunghezza di trasporto con avambraccio standard	mm	5353	5349	5518	5495
L	Altezza della cingolatura	mm	560			
M	Altezza da terra della piattaforma	mm	618			

MOTORE

Modello		Di serie		Opzionale
		48z-i, 51R-I, 55z-i, 57C-I	48z-i, 51R-I, 55z-i, 57C-I	
Modello		Stage 3A 404D-22		Tier 4 Final KDI 1903
Carburante		Diesel		
Raffreddamento		Acqua		
Potenza massima - ISO 14396	kW	35,7 (a 2.600 giri/min)		36 (a 2.200 giri/min)
Potenza netta	kW	33,1 (a 2.600 giri/min)		33,4 (a 2.200 giri/min)
Coppia massima - ISO 14396	Nm	143 (a 1.800 giri/min)		225 (a 1.500 giri/min)
Cilindrata	cc	2179		1903
Pendenza massima superabile	gradi	35		30
Motorino d'avviamento	kW	2		2
Batteria	V/A	12 V / 75 Ah		12 V / 75 Ah
Alternatore	amp (condizionatore)	85		100

CARRO

Modello		48z-i	51R-I	55z-i	57C-I
N. di rulli di sostegno		1			
N. di rulli di appoggio		4			
Larghezza cingolo in gomma (STD)	mm	400			
Larghezza cingoli in acciaio	mm	400			
Pressione specifica al suolo (cingoli da 400 mm)	kg/cm ²	0,30	0,32	0,35	0,36
Pressione specifica al suolo (cingoli da 550 mm)	kg/cm ²	0,22	0,23	0,25	0,26
Tensionamento del cingolo		Grasso			
Velocità di trasferimento - lenta	km/h	3			
Velocità di trasferimento - veloce	km/h	4,6			
Forza di trazione	kN	35,7	36,5	38,1	40

IMPIANTO IDRAULICO

Modello		48z-i	51R-I	55z-i	57C-I
Pompa	cc	63			
Portata nominale a 2000 giri/min	l/min	126			
Pressione massima scavo/traslazione	bar	240		265	
Pressione massima rotazione	bar	216			
Pressione idraulica di circuito ausiliario (bassa)	bar	190			
Pressione idraulica di circuito ausiliario (alta)	bar	190			
Portata circuito ausiliario (bassa)	l/min	40			
Portata circuito ausiliario (alta)	l/min	90			
Pompa idraulica		Pistone			

PESI

Modello		48z-i	51R-I	55z-i	57C-I
Peso operativo* (cingoli in gomma da 400 mm)	kg	4792	5112	5366	5483
Peso di spedizione** (cingoli in gomma da 400 mm)	kg	4662	4982	5236	5353
Con struttura protettiva FOGS - livello I	kg	+ 16			
Aria condizionata (comprensiva di protezione del FOGS-livello I)	kg	+ 61		+ 66	
Con cingoli in acciaio (400 mm)	kg	+ 154			
Con cingoli in acciaio (550 mm)	kg	+ 276			
Con cingoli GeoGrip (400 mm)	kg	+ 176			
Con dozer a 4 vie	kg	+ 219			
Peso di installazione Quickhitch idraulico	kg	+ 72,5			

* Peso operativo secondo ISO 6016 comprensivo di cabina, cingoli in gomma, avambraccio di serie, benna da 600 mm, serbatoi pieni e un operatore del peso di 75 kg.

** Il peso di spedizione secondo ISO 6016 rappresenta la massa della macchina base senza operatore, con livello di carburante al 10% della capacità del serbatoio.

RIFORMIMENTI

Modello	48z-i	51R-i	55z-i	57c-i
Serbatoio carburante	l	76		
Liquido raffreddamento motore	l	Stage 3A: 12/Tier 4: 9,2		
Olio motore	l	Stage 3A: 9,1 max/Tier 4: 8 max		
Impianto idraulico	l	100	112	
Serbatoio idraulico	l	55	62	

CABINA OPERATORE

Modello	48z-i	51R-i	55z-i	57c-i
Altezza cabina/tettuccio	mm	2551	2561	
Altezza cabina/tettuccio con struttura protettiva FOGS di Livello I	mm	2575	2585	
Lunghezza cabina/tettuccio	mm	1291	1491	
Larghezza cabina/tettuccio	mm	1020		
Larghezza vano porta	mm	552	595	

DOTAZIONI DI SERIE Cabina totalmente vetrata certificata ROPS e TOPS con tergicristallo intermittente programmabile con tergi/lavacrystallo, riscaldamento/sbrinamento a 3 velocità con 4 bocchette di ventilazione regolabili, display LCD a colori, orologio digitale, cassetta portattrezzi interna con serratura, portabicchieri, appendiabiti, rete di contenimento, presa per accessori da 12 V, luce interna, avvisori acustici/visivi completi, ritorno al minimo automatico, sistema di regime minimo basso, regime minimo a tocco singolo, 4 fasce di potenza (Light, Eco, Heavy e Heavy Plus), servocomandi ISO con leva del dozer elettroidraulica, circuito idraulico ausiliario a singolo effetto ad alta portata con comando a rotella elettroproporzionale, circuito ausiliario con 10 portate selezionabili, interruttore martello joystick, consenso avviamento in folle, esclusioni di tutti i comandi, isolamento idraulico '2 GO', sedile ammortizzato con schienale standard, tappetino amovibile in 2 pezzi, kit faro rotante lampeggiante, traslazione a due velocità, motori di trazione con funzioni auto kickdown, cingoli in gomma da 400 mm a passo corto, filtro aria a doppio elemento, alternatore heavy-duty, batteria heavy-duty, freno di rotazione idraulico con freno di stazionamento a disco, impianto idraulico ORFS (a tenuta frontale con O-ring), tubi flessibili idraulici codificati da colori, intervalli di ingrassaggio gruppo di scavo ogni 500 ore, protezioni cilindri del braccio heavy-duty, luce di lavoro sul braccio protetta, raccordi circuito ausiliario a sgancio rapido, carrozzeria completamente in acciaio, punti di sollevamento e ancoraggio dedicati, JCB LiveLink, datatag CESAR (solo Regno Unito).

DOTAZIONI OPZIONALI Aria condizionata con 8 bocchette di ventilazione regolabili, tendina parasole regolabile, protezione FOPS livello 1, cingoli in acciaio da 400 mm o 550 mm, cingoli Roadliner GeoGrip da 400 mm, protezioni per ventole, staccabatteria (di serie per UE), sedile con schienale alto o sedile deluxe riscaldabile con schienale alto e sospensioni pneumatiche, installazione radio, circuito idraulico ausiliario a bassa portata con comando elettroproporzionale, kit di sollevamento con valvole di blocco (dozer, braccio e avambraccio), valvola di commutazione da comando benna a pinza, Quickhitch meccanico, Quickhitch idraulico, predisposizione impianto per Quickhitch idraulico, benne di scavo impieghi generali, benne di scavo/avlivellamento, martelli idraulici, faro rotante/lampeggiatore, allarme di traslazione, kit attrezzi, ingrassatore con cartuccia, estintore, specchietti retrovisori esterni montati su cabina, specchietto retrovisore interno, elettropompa di rifornimento carburante, immobilizer JCB (tastiera o chiave esclusiva), funzione flottante dozer, lama dozer angolare in 4 direzioni, comandi a doppia configurazione (commutazione ISO/SAE), avambraccio predisposto per trattentore, verniciature speciali su richiesta, luci di lavoro LED o alogene (entrambe con funzione "follow me home"), tettuccio certificato ROPS e TOPS, opzione di ribaltamento/rotazione pronta per l'uso, presa di Media, kit radio pronto per l'uso, griglie di protezione luci di lavoro (cabina), griglie di protezione dell'avambraccio/cilindro benna, telecamera di retromarcia, specchietto retrovisore orientabile, protezione frontale opzionale del parabrezza (JCB Impact Protection), supporto braccio con boccole, valvola di commutazione elettronica ad azione singola/doppia.

PRESTAZIONI

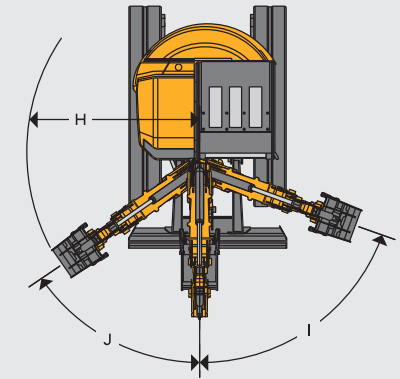
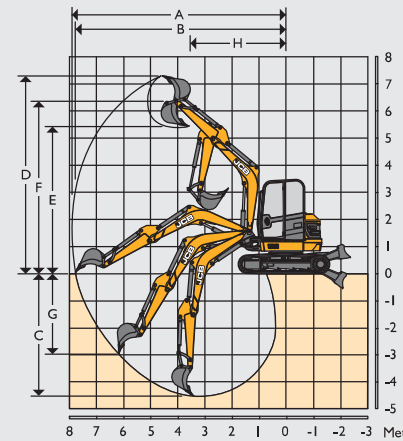















		48z-i	51R-i	55z-i	57c-i
Lunghezza avambraccio	mm	1450	1570	1820	
Lunghezza braccio	mm	2700		2866	
A Massimo sbraccio	mm	5846	5962	6119	6260
B Massimo sbraccio al suolo	mm	5714	5832	5995	6144
C Profondità di scavo max - lama dozer sollevata	mm	3327	3447	3606	3856
Profondità di scavo max - lama dozer abbassata	mm	3532	3652	3843	4077
D Altezza massima di scavo	mm	5387	5473	5664	5846
E Max, altezza di scarico	mm	4001	4088	4274	4456
F Altezza max al perno avambraccio	mm	4679	4764	4970	5152
G Massima profondità di scavo verticale	mm	1971	2069	2052	2254
H Raggio di rotazione anteriore minimo (senza brandeggio)	mm	2599	2631	2641	2608
Raggio di rotazione anteriore minimo (con brandeggio massimo)	mm	2123	2151	2160	2155
I Angolo di brandeggio sinistro	gradi	70			
J Angolo di brandeggio destro	gradi	55			
Angolo di azionamento benna	gradi	181			
Angolo di azionamento avambraccio	gradi	121			
Forza di strappo alla benna	kN	38		42	
Forza di strappo all'avambraccio	kN	22	21	29	26
Velocità di rotazione	giri/min	8,3			

DOZER

Modello	48z-i	51R-i	55z-i	57c-i	
Lunghezza dozer	mm	1141			
Altezza massima da terra	mm	433			
Profondità di scavo sotto il livello del terreno	mm	464			
Angolo d'attacco	gradi	31			
Larghezza	mm	1962			
Altezza	mm	400			

CAPACITÀ DI SOLLEVAMENTO - CINGOLI IN GOMMA DA 400 MM, BRACCIO DA 2700 MM, AVAMBRACCIO DA 1450 MM, SENZA BENNA.

48Z-1

Altezza di carico	2,0 m			3,0 m			4,0 m			5,0 m			Capacità al massimo sbraccio			
																Distanza
Altezza	Dozer sollevato	Dozer abbassato	Sul lato	Dozer sollevato	Dozer abbassato	Sul lato	Dozer sollevato	Dozer abbassato	Sul lato	Dozer sollevato	Dozer abbassato	Sul lato	Dozer sollevato	Dozer abbassato	Sul lato	Distanza
m	kg	kg	kg	kg	kg	kg	kg	kg	kg	kg	kg	kg	kg	kg	kg	m
4,0													842*	842*	606	3,88
3,5							852	959*	582				739	784*	501	4,3
3,0				1190*	1190*	922	847	964*	577				651	777*	438	4,6
2,5				1321	1442*	873	832	1016*	564				594	747*	396	4,82
2,0				1260	1719*	820	812	1098*	546				556	706*	367	4,97
1,5				1208	1949*	775	790	1192*	525	544	899*	357	536	761*	352	5,04
1,0				1174	2085*	744	768	1280*	505	536	1009*	350	526	751*	343	5,06
0,5				1155	2125*	727	750	1347*	489	530	883*	345	529	812*	344	5,01
0,0				1148	2084*	721	738	1379*	477				544	866*	353	4,9
-0,5	1975*	1975*	1415	1150	1965*	723	731	1365*	471				574	922*	373	4,72
-1,0	2493	2824*	1425	1161	1756*	733	732	1288*	472				628	992*	408	4,46
-1,5	2517	2907*	1444	1184	1400*	753	743	1090*	483				720	1009*	469	4,1
-2,0	2269*	2269*	1476										898	958*	585	3,59
-2,5													754*	754*	754*	2,83
-3,0																

CAPACITÀ DI SOLLEVAMENTO - CINGOLI IN GOMMA DA 400 MM, BRACCIO DA 2700 MM, AVAMBRACCIO DA 1570 MM, SENZA BENNA.

51R-1

Altezza di carico	2,0 m			3,0 m			4,0 m			5,0 m			Capacità al massimo sbraccio			
																Distanza
Altezza	Dozer sollevato	Dozer abbassato	Sul lato	Dozer sollevato	Dozer abbassato	Sul lato	Dozer sollevato	Dozer abbassato	Sul lato	Dozer sollevato	Dozer abbassato	Sul lato	Dozer sollevato	Dozer abbassato	Sul lato	Distanza
m	kg	kg	kg	kg	kg	kg	kg	kg	kg	kg	kg	kg	kg	kg	kg	m
4,0							874*	874*	683				792*	792*	669	4,04
3,5							899*	899*	691				697*	697*	562	4,45
3,0							913*	913*	685				682*	682*	499	4,74
2,5							970*	970*	672				666*	666*	456	4,95
2,0				1361*	1361*	1036	951	1055*	653	652	941*	444	631	657*	428	5,09
1,5				1477	1645*	982	928	1154*	632	645	964*	437	609	636*	411	5,17
1,0				1423	1892*	935	905	1249*	611	636	988*	429	601	681*	404	5,18
0,5				1384	2052*	901	886	1324*	594	629	1003*	422	605	742*	405	5,13
0,0				1362	2115*	881	872	1366*	581	625	886*	418	619	742*	415	5,03
-0,5	1869*	1869*	1686	1352	2095*	873	864	1365*	574				653	856*	437	4,85
-1,0	2622*	2622*	1696	1352	1996*	872	863	1306*	572				707	885*	473	4,6
-1,5	2929	3086*	1714	1360	1811*	880	870	1152*	579				799	971*	535	4,26
-2,0	2485*	2485*	1743	1380	1497*	897							933*	933*	648	3,78
-2,5	1578*	1578*	1578*	879*	879*	879*							790*	790*	790*	3,09
-3,0																



Capacità di sollevamento anteriore.



Capacità di sollevamento a 360°.

Note:

1. Le capacità di sollevamento sono espresse secondo la norma ISO 10567 ossia: il valore indicato è il minore tra il 75% del carico di ribaltamento minimo e l'87% della capacità di sollevamento idraulico. I valori contrassegnati con un asterisco (*) si riferiscono alla capacità di sollevamento idraulico.
2. Le capacità di sollevamento si riferiscono alla macchina su terreno solido e livellato e dotata di punto di sollevamento idoneo e omologato.
3. Durante il sollevamento occorre montare una benna e il peso della benna deve essere sottratto dalle capacità di sollevamento di cui sopra.
4. Le capacità di sollevamento potrebbero essere limitate da norme locali. Consultare il proprio concessionario.

CAPACITÀ DI SOLLEVAMENTO - CINGOLI IN GOMMA DA 400 MM, BRACCIO DA 2866 MM, AVAMBRACCIO DA 1570 MM, SENZA BENNA.
55Z-I

Altezza di carico	2,0 m			3,0 m			4,0 m			5,0 m			Capacità al massimo sbraccio			
																Distanza
Altezza	Dozer sollevato	Dozer abbassato	Sul lato	Dozer sollevato	Dozer abbassato	Sul lato	Dozer sollevato	Dozer abbassato	Sul lato	Dozer sollevato	Dozer abbassato	Sul lato	Dozer sollevato	Dozer abbassato	Sul lato	Distanza
m	kg	kg	kg	kg	kg	kg	kg	kg	kg	kg	kg	kg	kg	kg	kg	m
4,5													1100*	1100*	816	3,74
4,0							1059	1356*	738				939	976*	651	4,26
3,5							1060	1322*	739				807	905*	557	4,64
3,0							1049	1368*	729				725	869*	497	4,92
2,5				1681	1756*	1142	1030	1466*	712	702	1280*	480	671	859*	457	5,12
2,0				1616	2141*	1085	1006	1597*	690	694	1375*	473	636	881*	354	5,25
1,5				1546	2544*	1023	979	1738*	665	684	1416*	463	616	910*	414	5,32
1,0				1487	2862*	971	954	1866*	642	673	1455*	453	605	893*	405	5,34
0,5				1448	3032*	937	932	1960*	622	664	1476*	444	608	983*	406	5,29
0,0				1426	3066*	917	917	2003*	608	657	1464*	438	622	1020*	414	5,19
-0,5	2355*	2355*	1763	1416	2992*	909	907	1987*	599	655	1235*	436	652	1138*	434	5,02
-1,0	3048	3342*	1771	1416	2826*	909	904	1897*	597				701	1215*	467	4,78
-1,5	3069	4098*	1787	1424	2560*	915	909	1706*	601				784	1341*	523	4,45
-2,0	3104	3398*	1814	1441	2158*	931	929	1289*	619				926	1277*	618	4,01
-2,5	2334*	2334*	1858	1475	1499*	960							1115*	1115*	810	3,39
-3,0																

CAPACITÀ DI SOLLEVAMENTO - CINGOLI IN GOMMA DA 400 MM, BRACCIO DA 2866 MM, AVAMBRACCIO DA 1820 MM, SENZA BENNA.
57C-I

Altezza di carico	2,0 m			3,0 m			4,0 m			5,0 m			Capacità al massimo sbraccio			
																Distanza
Altezza	Dozer sollevato	Dozer abbassato	Sul lato	Dozer sollevato	Dozer abbassato	Sul lato	Dozer sollevato	Dozer abbassato	Sul lato	Dozer sollevato	Dozer abbassato	Sul lato	Dozer sollevato	Dozer abbassato	Sul lato	Distanza
m	kg	kg	kg	kg	kg	kg	kg	kg	kg	kg	kg	kg	kg	kg	kg	m
4,5							922*	922*	900				884*	884*	884*	4,01
4,0							1206*	1206*	917				826*	826*	748	4,47
3,5							1192*	1192*	916				774*	774*	655	4,82
3,0							1241*	1241*	905	851	1051*	614	753*	753*	595	5,08
2,5							1230	1335*	888	848	1253*	611	825	1221*	594	5,27
2,0				1844*	1844*	1353	1205	1461*	865	839	1288*	603	715*	715*	525	5,4
1,5				1863	2221*	1292	1177	1600*	840	827	1335*	592	716	769*	510	5,46
1,0				1799	2554*	1235	1150	1734*	815	815	1381*	581	705	752*	501	5,48
0,5				1749	2780*	1191	1126	1840*	793	804	1415*	570	707	775*	501	5,44
0,0				1717	2883*	1163	1107	1905*	775	796	1423*	562	723	837*	511	5,34
-0,5	2395*	2395*	2171	1700	2879*	1148	1094	1918*	764	791	1386*	558	753	921*	532	5,18
-1,0	3193*	3193*	2179	1694	2778*	1143	1088	1867*	758				802	987*	566	4,96
-1,5	3614	3863*	2195	1697	2582*	1146	1090	1734*	759				883	1133*	623	4,65
-2,0	3646	3690*	2220	1710	2270*	1157	1101	1463*	770				1015	1236*	714	4,25
-2,5	2834*	2834*	2259	1736	1776*	1180							1151*	1151*	883	3,7
-3,0	1559*	1559*	1559*										883*	883*	883*	2,9



Capacità di sollevamento anteriore.

Note:

1. Le capacità di sollevamento sono espresse secondo la norma ISO 10567 ossia: il valore indicato è il minore tra il 75% del carico di ribaltamento minimo e l'87% della capacità di sollevamento idraulico.
 * I valori contrassegnati con un asterisco (*) si riferiscono alla capacità di sollevamento idraulico.
2. Le capacità di sollevamento si riferiscono alla macchina su terreno solido e livellato e dotata di punto di sollevamento idoneo e omologato.
3. Durante il sollevamento occorre montare una benna e il peso della benna deve essere sottratto dalle capacità di sollevamento di cui sopra.
4. Le capacità di sollevamento potrebbero essere limitate da norme locali. Consultare il proprio concessionario.



Capacità di sollevamento a 360°.

F.I.M. NOLEGGI

ACCESSORI

MARTELLLO DEMOLITORE



PINZA DA LEGNA

